

Układ połączeń dodatkowych świateł jazdy dziennej

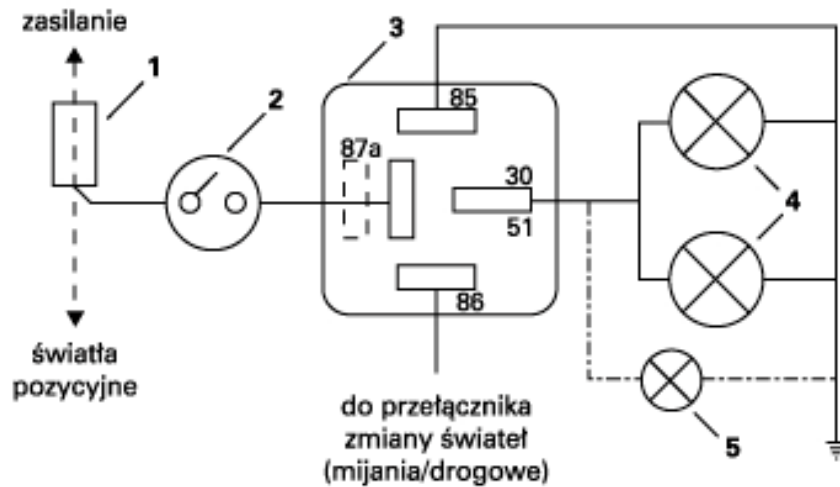

- 1 – bezpiecznik świateł pozycyjnych
- 2 – wyłącznik świateł dziennych
- 3 – przekaźnik dodatkowy typu 561 (ELMOT)
- 4 – światła jazdy dziennej
- 5 – kontrolka włączenia świateł dziennych

- przewody istniejące
- _____ instalacja niekonieczna
- _____ przewody dodatkowe

UWAGA dotycząca wszystkich podłączeń do instalacji w systemie dwuprzewodowym.

W niektórych samochodach dostawczych stosuje się system dwuprzewodowy, tzn. z dodatkowym przewodem masy. W takiej instalacji przewód, który na schematach łączy punkt 85 przekaźnika z masą, powinien być połączony z zaciskiem (-) akumulatora.